

SEZIONE A-A
SCALA 1:100
BY-PASS DI COLLEGAMENTO CON SEZIONE
TRASVERSALE MIN DI 1.50m

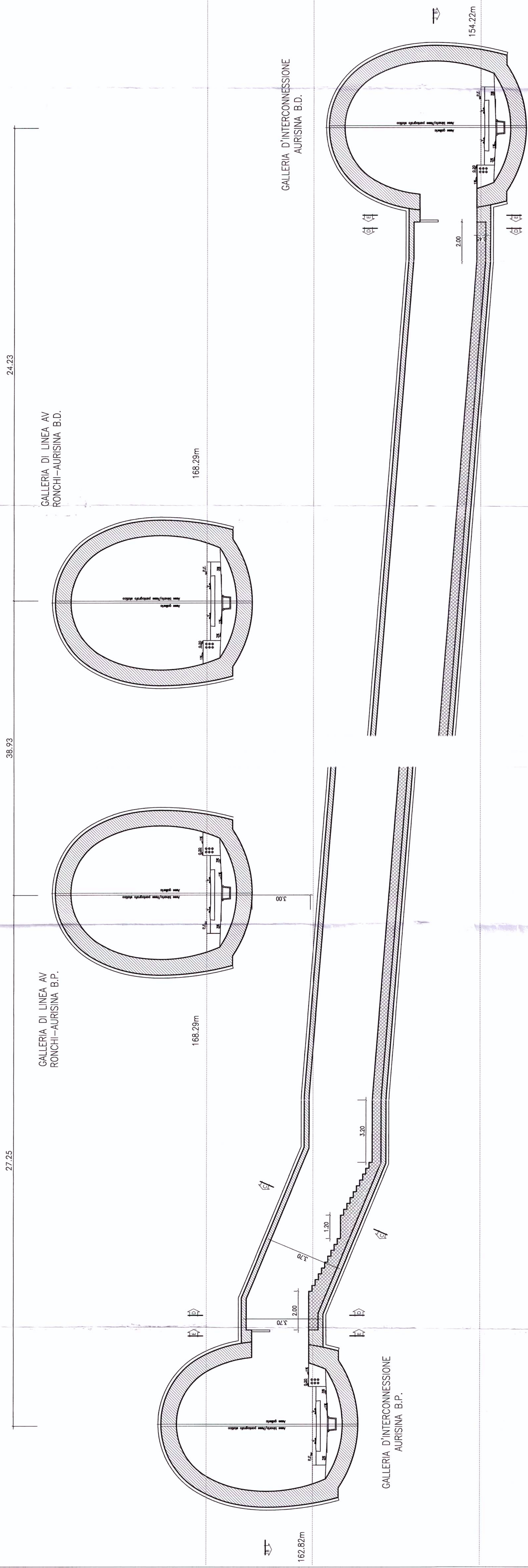

SEZIONE B-B
SCALA 1:100

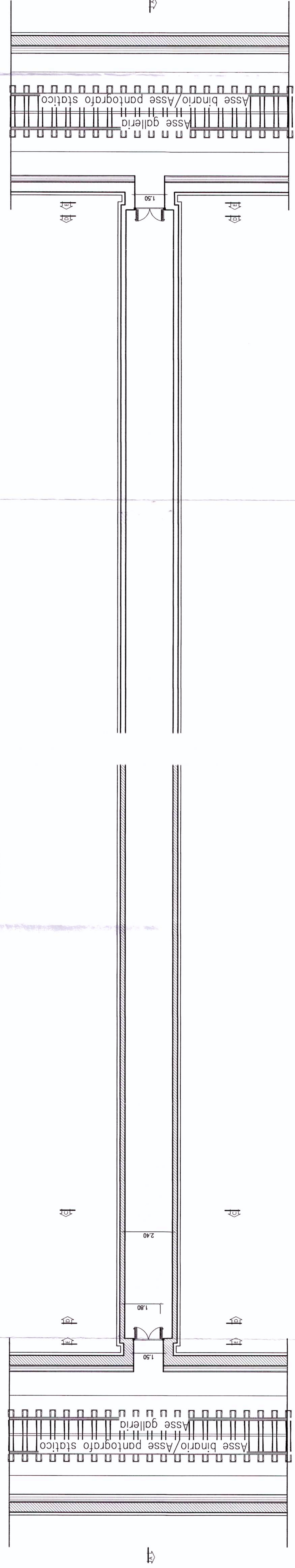

SEZIONE C-C
SCALA 1:100

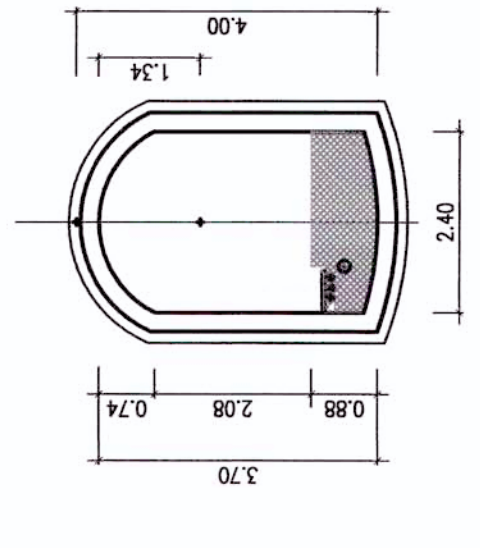

SEZIONE D-D
SCALA 1:100

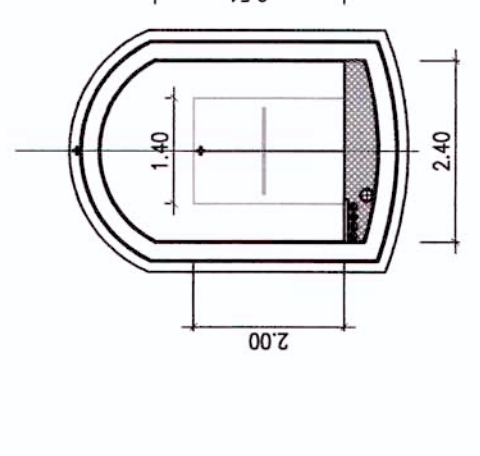

SEZIONE E-E
SCALA 1:100

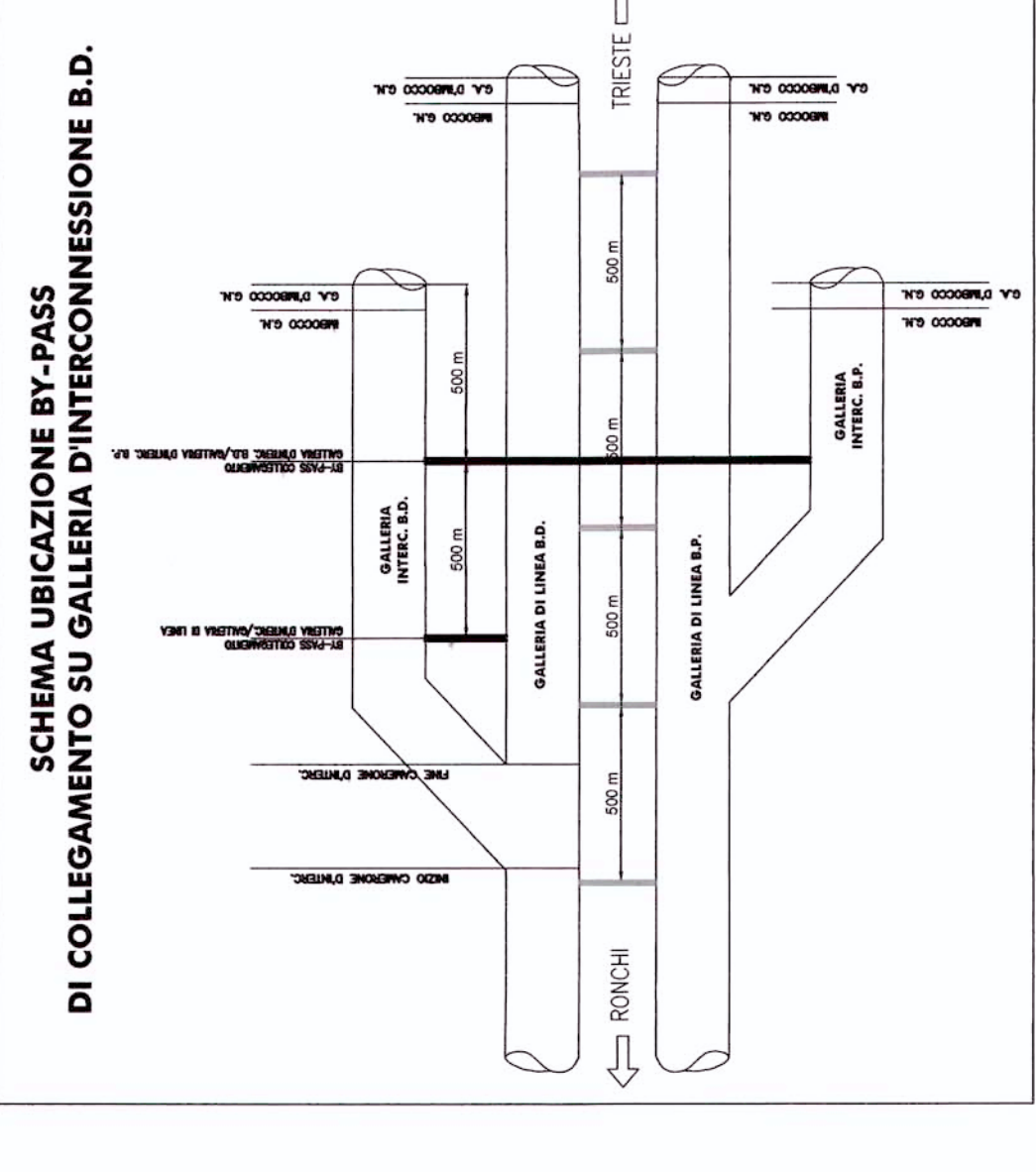
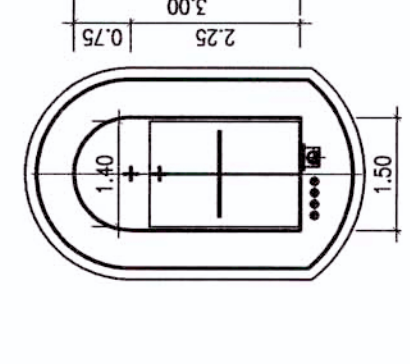

NOTE
BY-PASS DI COLLEGAMENTO CON SEZIONE TRASVERSALE MINIMA DI 1.50m ED ALTEZZA RESIDUA MINIMA DI 1.50m (RONDINEGGIATA A 2.00m DI ALTEZZA RESIDUA) IN SEZIONE MINIMA DI 1.50m (RONDINEGGIATA A 2.00m DI ALTEZZA RESIDUA) IN SEZIONE MINIMA DI 1.50m (RONDINEGGIATA A 2.00m DI ALTEZZA RESIDUA) DEL 20/12/2007 SULLA 'SICUREZZA NELLE GALLERIE FERROVIARIE' NEL SISTEMA FERROVIARIO 'TRANSEUROPEO CONVENZIONALE E AD ALTA VELOCITA'.
GLI SPessori DELLE CARPENTERIE SONO INDICATI. IL DIMENSIONAMENTO EFFETTIVO DELLE OPERE VERRA' CURATO NELLE SUCCESSIVE FASI PROGETTUALI

U.O. : GALLERIE
PROGETTO PRELIMINARE
NUOVA LINEA AV/AC VENEZIA - TRIESTE
TRATTA RONCHI - TRIESTE
OPERE PARTICOLARI - GALLERIE DI INTERCONNESSIONE BIVIO AURISINA
BY-PASS DI COLLEGAMENTO GALLERIE DI INTERCONNESSIONE
PIANTA PROFILO E SEZIONI

SCALA: varie

COMMESSA	LOTTO	FASE	ENTE	TIPO DOC.	OPERA/DESCRIZIONE	PROGR.	REV.
L344	00	R	07	PZ	GN0100	004	A

Rev.	Descrizione	Redatto	Data	Verificato	Data	Approvato	Data	Autizzato Data
A	EMISIONE ESECUTIVA